



optima



Kiváló teljesítmény: tökéletesen tisztított felület erős szennyeződések esetén is. Az Optima egy robusztus kialakítású, súrológép, amely alkalmas különféle területeken, mind a kereskedelmi, mind az ipari környezetben történő munkavégzésre, akár 15 000 négyzetméterig. Kiváló teljesítmény biztosít, még a különböző keménységű padlókon is, például raktárak, logisztikai központok vagy érzékenyebb felületű helyeken, például bevásárlóközpontok mély tisztításához is. A kényelem, a gép teljes felügyelete, a kezelői pozíció és az egyszerű vezérlés révén fokozott eredmény érhető el a tisztítási műveletek során. A nagy tartályok kapacitása növeli a munkavégzés idejét, míg a csendes műveletek lehetővé teszik a nappali működését anélkül, hogy zavarnánk másokat: az ilyen funkciók nagy hatékonyságot és termelékenységet garantálnak.

Egyszerű és kényelmes: segíti a kezelőt a legjobb eredmény eléréséhez.

A vezetőülés kényelmes, mindkét oldalról hozzáférhető, a teljes munkaterület teljes láthatóságát biztosítja, és az összes funkció felügyeletét segíti elő. Az új műszerfal úgy lett kialakítva, hogy megkönnyítse a gép használatát. A tányérkefés változatok (Optima 85/100 B) egy nyomógombbal vannak ellátva a kefék automatikus ledobásához.



A CDS adagolórendszerrel felszerelt verziókkal nagyon pontos lehet a vízmennyiség és a tisztítószer százalékos arányának beállítása, és a beállított érték mentésre kerül a következő tisztítási műveletekhez történő automatikus használatához.

Lehetőség van 3 különböző munkamenet és kefényomásszint kiválasztására, hogy a gép bármilyen körülményeknek megfeleljen.

A munkaprogram-választóval a kezelő választhatja a gép működésének beállítását: utazó mód, szívás, súrolás és szívás egyidejűleg vagy csak súrolás.



MODELLEK

OPTIMA 85 B
Tányérkefés verzió
két tányérkefével

OPTIMA 100 B
Tányérkefés verzió
két tányérkefével

OPTIMA 90 S
Hengerkefés
verzió

Erőforrás-megtakarítás és fogyasztás-ellenőrzés a technológia által

ECO MÓD

Csak egy gomb az energiafogyasztás és a zajszint csökkentéséhez. Ideális beállítás a karbantartási tisztításhoz és a gép érzékeny vagy forgalmas területen történő használatához.



CDS - TISZTÍTÓSZER ADAGOLÓ RENDSZER

Külön víz és tisztítószer kezelés.

Az Optima igény szerint felszerelhető a CDS (Comac adagolórendszer) víz és a mosószer külön kezelése érdekében, amely lehetővé teszi az oldat növelését vagy csökkentését a tisztítandó szennyeződés típusától függően, így elkerülve a pazarlást. 50% -kal csökkenti a tisztítószer-fogyasztást.

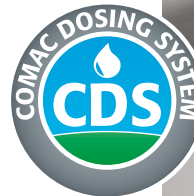

CFC - TÁVFELÜGYLETI RENDSZER

Az Optimákat a flotta-kezeléshez szükséges eszközökkel ellenőrizhetjük a Comac Fleet Care (CFC) segítségével. Ez a rendszer lehetővé teszi a gépek állapotának távvezérlését: láthatjuk, hogy melyik gép mikor és hol működik, vagy ha karbantartásra van szükség, akkor azonnal beavatkozhatunk, a gép leállításának és drasztikusabb javítási költségeinek elkerülése érdekében.



PM - NYOMÁSFIGYELŐ

Rendszer a kefék nyomásának ellenőrzésére

Figyeli a kefe-motorok által leadott teljesítményt annak érdekében, hogy garantálja a maximális hatékonyságot bármilyen típusú padlón.



REFERENCIA SEKTOROK



Nehézipar



Takarítócégek



Egészségügy



Közösség



Horeca



Sport



Autógyártás



Nagykereskedelem



Utazás



Logisztika

Biztonságos és csendes: megőrzi a felhasználó és a környezetében lévők egészségét

TOVÁBBI MUNKAVÉDELMI JELLEMZŐK A MAXIMÁLIS BIZTONSÁGÉRT

- csúszásmentes és sima-felületű meghajtó és hátsó kerekek
- LED fényoszlopok különböző fényerővel
- hátrameneti hangjelzés
- kürt
- opcionálisan kapható sárga villogó
- a műszerfalon elhelyezett vészleállítógomb, amely azonnal leállítja a gépet és az összes aktív funkciót
- az első hátsó lökhárító opcionálisan kapható
- hátsó LED világítás



Az Optima hidraulikus fékkel van felszerelve, amely a hátsó kerekeket fékezi, ezáltal növeli a biztonságot és a kényelmet. Az elülső meghajtómotorra szerelt elektromos fék vészhelyzeti vagy rögzítőfékként működik.

A TELJESÍTMÉNYEK NÖVELÉSÉHEZ SZÜKSÉGES KIEGÉSZÍTŐK:

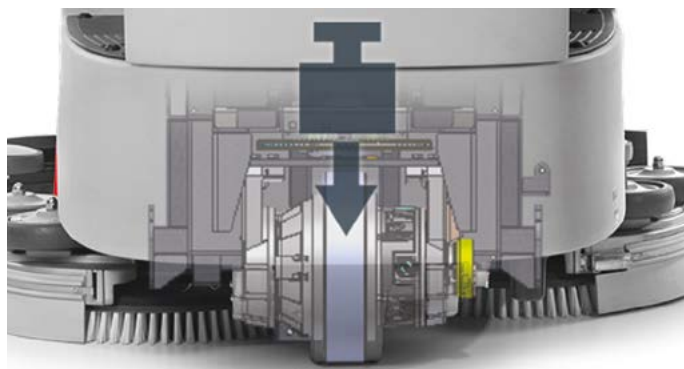

A maximális hatékonyság elérése érdekében az Optima felszerelhető a rámpamászó súllyal, amely lehetővé teszi az első kerék tapadásának növelését, javítva a teljesítményt az emelkedőkön. Az extra súlynak köszönhetően a terhelés úgy kerül elosztásra, hogy elkerülhető legyen a meghajtókerék csúszása.

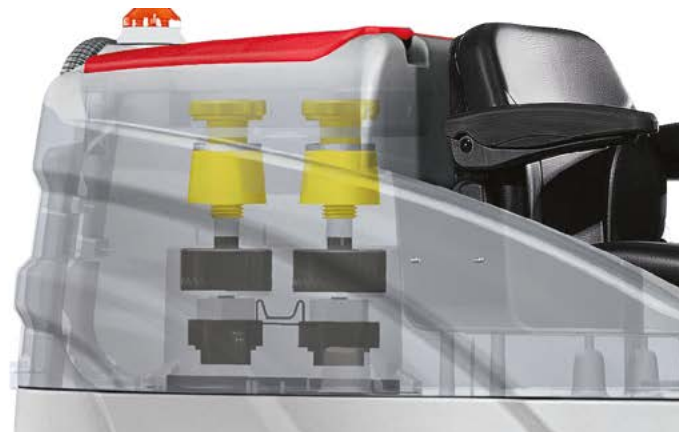

A vákuummotorok egy kettős falú kamrában vannak elhelyezve, ami csökkenti a zajszintet, hogy halkan működjön, megőrizve az üzemeltető egészségét.

Az eszközök, amelyek időt takarítanak meg



A tömlő hossza a tartály feltöltéséhez lehetővé teszi a vízcsp közvetlen és kényelmesen történő elérését. Opcionálisan egy gyors víztöltő rendszerrel is kapható, hogy csökkentjük a leállásokat.

Az Optima 90 S súroló-seprő változat keféi néhány másodperc alatt cserélhetők szerszám nélkül.

A MEGFELELŐ NAPI KARBANTARTÁSSAL, MEGŐRIZHETŐ A MEGFELELŐ TISZTÍTÁSI TELJESÍTMÉNY

A sárga színkód jelzi a napi karbantartást igénylő részeket. A műszak végén a kezelő könnyen és gyorsan megtalálja, hogy mely részeket kell fertőtleníteni, idővesztés nélkül

NAPI KARBANTARTÁS

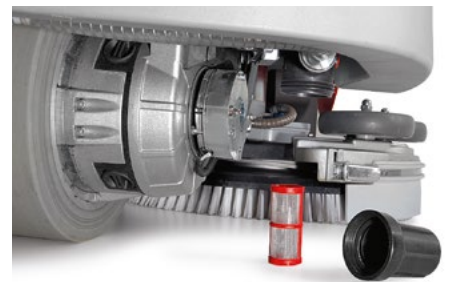

A tartályok ürítésére szolgáló tömlők a gép hátoldalán vannak, kényelmes és jól látható helyen. A tömlő elhelyezése úgy van kialakítva, hogy a víznyomás miatt, kizárja az esetleges vízszivárgást lehetőségét. A nagy átmérő gyorsabbá és kényelmesebbé teszi az ürítést.

Az oldatszűrő nagyon könnyen hozzáférhető helyen van, és a szívómotor úszók/szűrők gyorsan eltávolíthatók, így a gép tisztítása a munka végén nagyon gyors és egyszerű.

TANUSÍTVÁNYOK



ALAPFELSZERELTSÉGEK	Optima 85	Optima 100	Optima 90 S
Kényelem			
Munkaóra kijelzés	•	•	•
Eco mód funkció	•	•	•
Elektronikus paneldiagnosztika	•	•	•
Szívósín/kefetálca emelés	Automatikus	Automatikus	Automatikus
Automata kefedobás	•	•	•
Sebességszabályzó	•	•	•
Szívógumik 4 használható éllel	•	•	•
Szinkódolt részek a könnyű karbantartásért	•	•	•
Gégecső a könnyebb vízfeltöltésért	•	•	•
Vízszint jelző	•	•	•
eszköztartó kampó	•	•	•
Biztonság			
Vészleállítógomb	•	•	•
Hidraulikus fék	•	•	•
Automata parkolófék	•	•	•
Csúszásmentes kerkek	•	•	•
Ülésérzékelő	•	•	•
Hátrameneti hangjelző	•	•	•
Kürt	•	•	•
LED fényszórók két különböző fényerővel	•	•	•
Hátulsó LED világítás	•	•	•

KIEGÉSZÍTŐK	Optima 85	Optima 100	Optima 90 S
CDS (Tisztítószer adagoló rendszer)	•	•	•
Rámpamászó súly	•	•	•
Sárga villogó	•	•	•
Ütköző	•	•	•
Gyors-víztöltő rendszer	•	•	•

OPCIONÁLIS	Optima 85	Optima 100	Optima 90 S
CFC (Távfelügyelet)	•	•	•
Dupla szívási teljesítmény	•	•	•

TECHNIKAI ADATOK		Optima 85	Optima 100	Optima 90 S
Oldattartály	l	160	160	160
Koszos-víztartály	l	140	140	140
Feszültség és névleges teljesítmény	V/W	24/2840	24/2840	24/3340
Munkaszélesség	mm	850	1010	865
Szívósín szélesség	mm	1120	1120	1120
Munkakapacitás	m ² /h	6800	8080	6920
Tányérkefék	(n.) mm/inch	(2) 430/17	(2) 510/20	-
Hengerkefék	(n.) mm	-	-	(2) 150-210x865
Törmelékertály	l	-	-	10
Kefenyomás	Kg	85	85	50
Kefemotor	V/W	(2) 24/500	(2) 24/500	(1) 24/1500
Kefe fordulatszám	rpm	160	160	810-590
Szívómotor	V/W	(2) 24/420	(2) 24/420	(2) 24/420
Szívóteljesítmény	mbar	190	190	190
Zajsztint	db (A)	<70	<70	<70
Hajtás	-	aut./első	aut./első	aut./első
Menetmotor	V/W	24/1000	24/1000	24/1000
Sebesség	Km/h	0+8	0+8	0+8
Fordulókör	mm	2530	2530	2530
Akkumulátor méretei (H x M x Sz)	mm	630x470x430	630x470x430	630x470x430
Rámpamászó képesség (tele tartállyal)	%	10	10	10
Akkumulátor (db)	V/Ah C5	1 BOX - 24/320	1 BOX - 24/320	1 BOX - 24/320
Akkumulátor súly	Kg	225	225	225
tisztítószer tartálykapacitás (CDS)	l	5	5	5
Gép méretei (H x M x Sz)	mm	1796x1245x900	1796x1245x1055	1796x1245x1005
Gép súlya (akkumulátor nélkül)	Kg	340	340	363



COMAC S.p.A. Via Maestri del Lavoro, 13 - 37059 Santa Maria di Zevio - Verona - ITALY
Tel. 045 8774222 - Fax 045 8750303 - www.comac.it - com@comac.it

Organisation certified by Q.C.B. Italia ISO 9001:2008, ISO 14001:2015, OHSAS 18001:2007

